

**Betjeningsvejledning**  
**User Manual**

**Brændekløver Power Split 400 H**  
**Brændekløver Power Split 520 H**

**Log splitter Power Split 400 H**  
**Log splitter Power Split 520 H**





## Indholdsfortegnelse

Sikkerhedsforskrifter .....	2
Elektriske forbindelser .....	4
Opmontering af ny maskine .....	4
Beklædning .....	6
Kørsel og justeringsmuligheder .....	6
Opbevaring .....	8
Vedligeholdelse .....	8
Tekniske specifikationer .....	9
Problemløsning .....	9
Reservedelsliste .....	11

Vi ønsker dig tillykke med din nye brændekløver. Vi er overbevist om, at denne maskine fuldt ud vil opfylde dine forventninger. For at opnå det maksimale udbytte af din maskine bør du gennemlæse denne betjeningsvejledning grundigt. Det vil spare dig for unødige besværligheder. Du bør især være opmærksom på sikkerhedsforskrifterne, som er markeret med dette symbol:



## Sikkerhedsforskrifter

Ved arbejde med brændekløveren bør sikkerhedsanvisningerne følges nøje. Gennemlæs betjeningsvejledningen grundigt inden du starter din maskine. Vær sikker på at du omgående kan stoppe maskinen og slukke motoren i tilfælde af uheld. Samtlige instruktioner omkring sikkerhed og vedligeholdelse af brændekløveren tjener til din egen sikkerhed.



- En brændekløver må ikke bruges til andet arbejde end som beskrevet i betjeningsvejledningen.
- Brug kun tilbehør og originale reservedele. Montering af ikke godkendte dele kan medføre forøget risiko og er derfor ikke lovlig. Ethvert ansvar fraskrives ved ulykke eller anden skade som forårsages p.g.a. montering af uoriginale dele.
- Før maskinen tages i brug, bør forhandleren eller anden fagkyndig instruere.
- Den, der betjener maskinen, er ansvarlig for andre personer i arbejdsområdet. Brug aldrig maskinen når andre, især børn eller dyr er i nærheden.
- Mindreårige må ikke betjene maskinen.
- Bær altid ørebeskyttelse, øjenbeskyttelse/briller og arbejdshandsker.
- Lad aldrig maskinen køre uden opsyn. Sluk for strømmen. Gå aldrig fra maskinen før den er stoppet helt med at køre.
- Maskinen må kun lånes ud til personer, som er fortrolige med betjeningen af maskinen. Betjeningsvejledningen skal under alle omstændigheder medleveres.
- Sørg for at holde dine hænder væk fra brændeknuden og kilerne hele tiden. Rør aldrig ved maskinens bevægende dele, når maskinen er tændt.
- Brændekløveren må kun betjenes af personer, som er udhvilede, raske og i god form. Hvis arbejdet er udmattende, bør der holdes jævnlige pauser. Efter indtagelse af alkohol må der ikke arbejdes med maskinen.
- Check altid før start, at bolte og møtrikker er spændt.

- Slå altid strømmen fra brændekløveren, før du yder service på den og udskifter reservedele
- Check altid før start, at bolte og møtrikker er spændt.
- Kløv aldrig brændeknuder, som er større end den anbefalede brændestørrelse. Der må ikke være søm eller andet metal i brændet, da disse kan beskadige maskinen. Brændet skal skæres retvinklet i enden, og alle grene skal fjernes fra træstammen. Skær altid brændet i årenes retning. Du må ikke placere brændet på tværs, da det kan beskadige brændekløveren.
- Tving aldrig brændekløveren til at kløve meget hårdt træ med cylinderen under tryk i mere end 5 sekunder. Overophedet olie under tryk kan beskadige maskinen. Stop maskinen og prøv igen ved at dreje brændeknuden 90 grader. Hvis træet stadig ikke kan kløves, betyder det, at hårdheden overskrider maskinens evne, og træet må afvises for ikke at beskadige brændekløveren.

## Særlige advarsler ved brug af brændekløver

### Hydrauliske systemer.

Brug aldrig maskinen, hvis der er utæthed i det hydrauliske system. Før du bruger brændekløveren, skal du tjekke efter for hydrauliske utætheder. Vær sikker på at din maskine, og området hvorpå du arbejder, er rent og frit for oliesplid. Hydraulisk væske kan være årsag til fare, du kan glide og falde, dine hænder kan glide, når du bruger maskinen eller der kan være brandfare.

### Elektrisk sikkerhed.

Brug aldrig maskinen, hvis der er fejl ved det elektriske system. Brug aldrig en brændekløver under våde forhold. Brug aldrig maskinen med en forkert elektrisk ledning eller forkert forlængerledning. Brug aldrig maskinen uden det er tilsluttet en stikkontakt med jordforbindelse, som giver den strøm, der er indikeret på etiketten og er beskyttet af en 16 Amp. kredsløbsafbryder.

### Fysiske farer

At kløve brænde skaber særlige fysiske farer. Brug aldrig maskinen medmindre du bærer rigtige sikkerhedshandsker, sikkerhedssko og godkendt øjenbeskyttelse osv. Vær opmærksom på træsplinterne for at undgå skader eller blokering af værktøjet. Prøv aldrig på at kløve brændestykker som er for store eller for små til at passe ordentligt til maskinen. Prøv aldrig på at kløve brænde, som indeholder søm, eller andre metalstykker. Ryd op mens du arbejder. Kløvet træ og træsplinter som flyder rundt, kan skabe et farligt arbejdsmiljø. Fortsæt aldrig med at arbejde i et rodet arbejdsområde, som kan få dig til at glide eller falde. Hold tilskuere væk fra maskinen og lad aldrig personer, som ikke har læst betjeningsvejledningen, bruge værktøjet.

**Bemærk :** Man kan aldrig lave en fuldstændig liste over advarsler. Brugeren skal bruge sin sunde fornuft og benytte maskinen på en sikker måde.

Advarsel : Som med alt maskineri er der visse risici involveret i brugen af dette produkt. Udvisning af respekt og forsigtighed vil formindske risikoen for personlig skade. Hvis de normale forholdsregler ikke imødekommes, kan det resultere i personlig skade eller beskadigelse af ejendom.

**DK**

## **Elektriske forbindelser**

Forbind hovedledningen til en standard elektrisk stikkontakt, som imødekommer de specifikationer som står på typeskiltet.

### **ADVARSEL! DENNE BRÆNDEKLØVER SKAL HAVE JORDFORBINDELSE**

**VIGTIGT:** Ledningerne i hovedledningen er farvet i henhold til den følgende kode ( det kan variere imellem forskellige lande og områder).

Grøn / gul –	jord
Blå –	neutral
Brun –	strømførende

Hvis farverne på ledningerne på denne maskine måske ikke svarer til de farvede markeringer, som viser polerne på din stikkontakt, skal du gøre som følger:

Forbind grøn / gul til polen, der er markeret med bogstavet "E", jordsymbolet eller som er farvet grøn, eller grøn/gul.

Forbind den brune ledning til polen der er markeret med bogstavet "L" eller som er farvet rød.

Forbind den blå ledning til polen der er markeret med bogstavet "N" eller som er farvet sort.

#### Forlængerledninger

Hvis en forlængerledning skal bruges, anbefales det at bruge vandtætte stik og undgå at den kommer i berøring med vand.

Da forlængerledningen vil bevirke et fald i spændingen, som vil forhindre motoren i at yde fuld kraft og reducere maskinens funktion, er det vigtigt, at lederne i ledningen har følgende specifikationer:  
0-10 meter – lederens diameter – 2,5 mm<sup>2</sup>.

**Brug aldrig forlængerledninger som er over 10 meter lange.**

Hvis du er i tvivl, kontakt en elektriker. Prøv ikke på selv at lave elektriske reparationer.

## **Opmontering af maskine:**

Tag alle komponenter ud af pakningen og læg alle komponenterne pænt, så de kan identificeres og tjekkes for eventuel beskadigelse under transport. Skulle en af komponenterne være beskadiget, skal du kontakte din TEXAS forhandler med det samme.

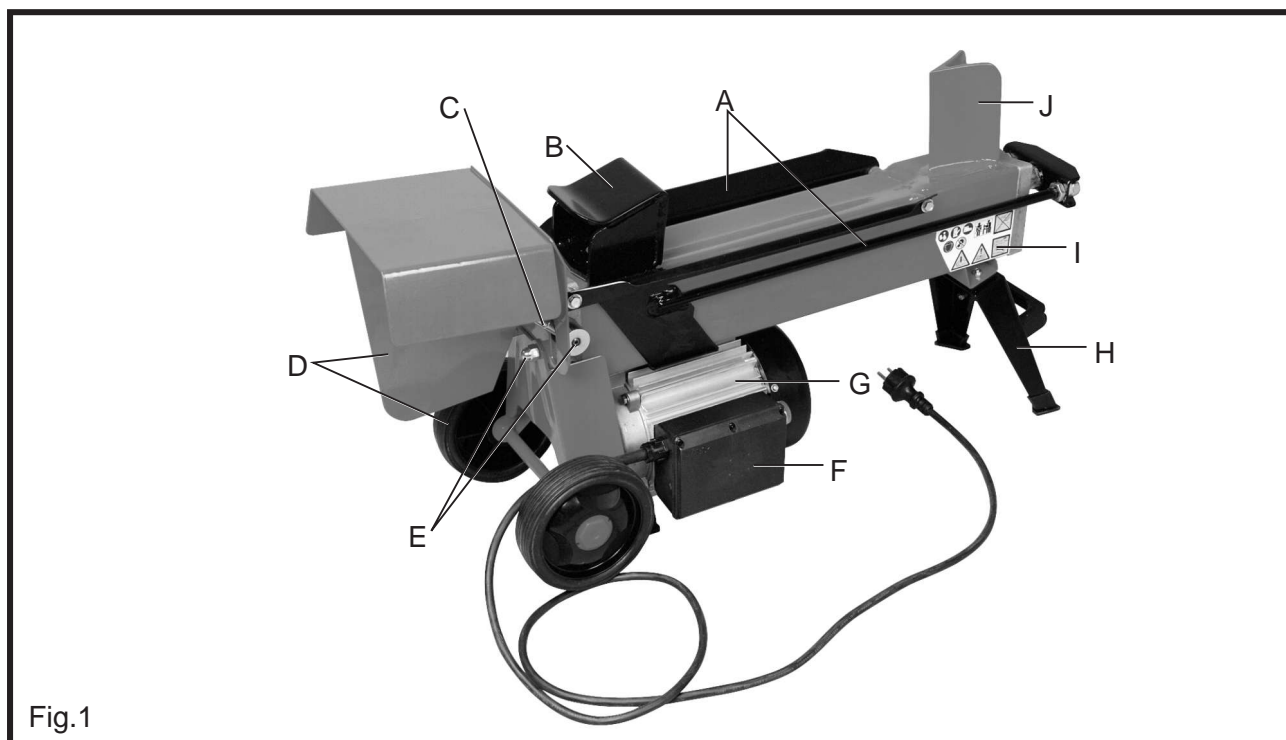

Fig.1

### Fig. 1 Oversigt over de væsentlige komponenter

Tjek alle komponenterne med den følgende liste med reference til Fig. 1

- A: Brændeførerskiner
- B: Brændefremfører
- C: Håndtag
- D: Hjulstel og skærm
- E: Oliepumpe
- F: Motor startkontakt
- G: Motor
- H: Støtteben
- I: Hovedstel
- J: Kile

#### Samling af hjul og støtteben

Tag forsigtigt brændekløveren ud af pakningen med hjælp fra en anden person. Placer den på polyskumblokken (pakket sammen med maskinen i kassen) på en plan overflade. (se Fig. 2)

Placer hovedstellet på polyskumblokken og sæt støttebenet (72) fast med to bolte (74) og to skruer (73) og stram den sikkert (se Fig. 3)

Med hovedstellet støttet af polyskumblokken og det påsatte støtteben påsættes hjul på stellet af maskinen. Sørg for at hjulene er i balance, og at de kan rotere jævnt. (se Fig. 3)

(Fig2)

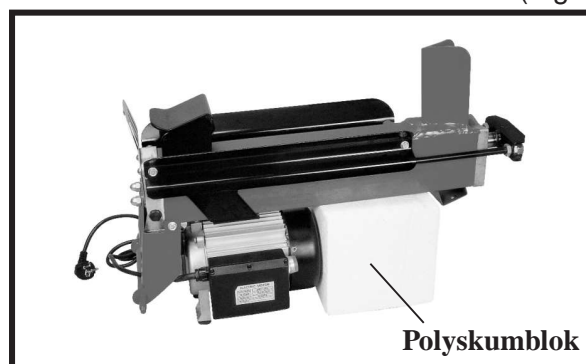

(Fig3)

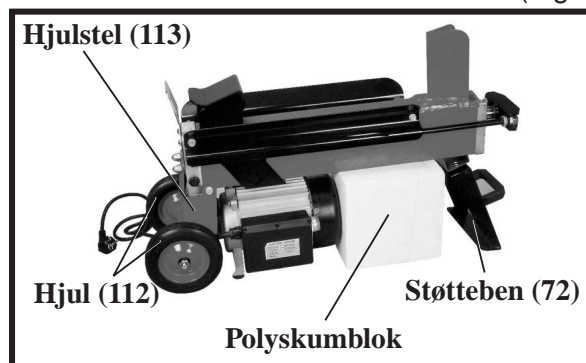

DK

(Fig4)

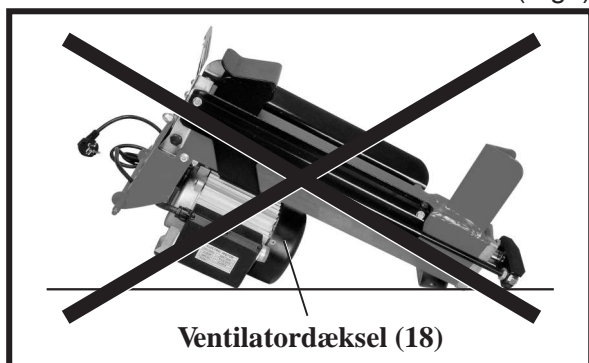

Hvis du ved et uheld kommer til at placere brændekløveren som beskrevet på fig. 4, kan ventilatordækslet (18) skubbes og kollidere med ventilatoren. Dette kan give støj, når du bruger maskinen.

For at afhjælpe dette, skal du tage ventilatordækslet af (træk det) og sætte det ordentligt på plads igen.

### Samling af håndtag

(Fig5)

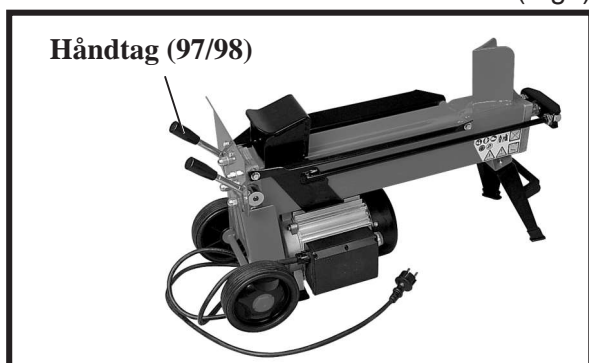

Find håndtaget (97/98) i kassen og skru det fast på soklen for håndtaget (96), fastspænd det godt.(Se Fig.5)

Sæt sikkerhedsskærmen på pladen (114) med 2 bolte (119) 2 skiver (118) og 2 møtrikker (117), fastspænd derefter.

Nu er brændekløveren klar til brug.

### Beklædning:



Ved arbejdet med maskinen er tætsiddende arbejdstøj, solide arbejdshandsker, høreværn og støvler med skridsikre såler påbudt.



### Kørsel og justeringsmuligheder:

Se venligst figur 1 når du følger disse instruktioner.

1. **Planlæg hvor du skal arbejde.** Arbejd sikkert og spar på kræfter ved at planlægge dit arbejde før du begynder. Stil brændet hvor du let kan nå det. Hav et sted parat, hvor du kan stable det kløvede brænde eller hav en trailer eller andet stående tæt ved, hvor det kløvede brænde kan anbringes.
2. **Gør brændet klar til at blive kløvet.** Denne brændekløver kløver brænde på en størrelse i længde af max.360mm og en diameter på 50-250mm. Når du skal kløve store stykker, må du ikke kløve brænde, der er længere end den viste størrelse. Prøv ikke på at kløve friskt grønt brænde. Tørt brænde er meget lettere at kløve og vil ikke sidde fast i maskinen så tit, som friskt brænde vil.
3. **Placer strømledningen.** Find en passende stikkontakt, og find en passende forlængerledning hvis nødvendigt. Læg ledningen i en rute fra brændekløveren til stikkontakten, som sikrer ledningen og sikrer, at ledningen ikke bliver beskadiget under arbejdet. Sørg også for at undgå våde forhold.
4. **Placer brændekløveren sikkert.** Sørg for at kløveren er placeret sikkert på en jævn og støttet overflade i en højde på 60-75 cm, væk fra genstande der kan forhindre brugerens bevægelse. Benyt aldrig kløveren på jorden, da der er fare for, at den bliver beskadiget af splinter eller stumper, og det er heller ikke bekvemt at bruge den i denne position. Det anbefales at anvende en fast stander til brændekløveren. Hvis det er nødvendigt kan du blokere hjulene med kiler for at forhindre dem i at rulle.

(Fig6)

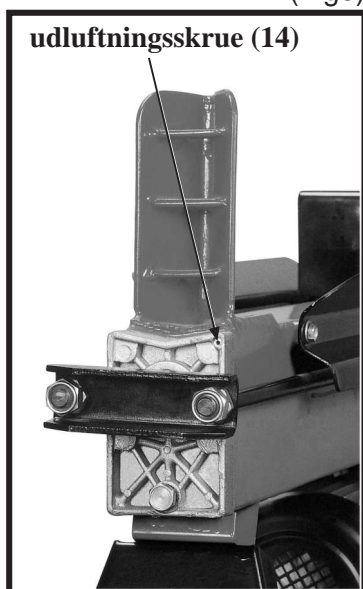

5. **Åbn udluftningsskruen.** (se fig. 6) Løsn skruen (14) ved at dreje den 3-4 omgange hver gang kløveren bliver brugt. Stram skruen igen, når du er færdig.
6. **Placering af brændet på brændekløveren.** Sæt brændet på kløveren, længdevist og liggende fladt på hoved stellet (I). Brændet skal ligge fladt på brændekløveren og skal lægges på brændeførerskinnerne (A). Prøv aldrig på at kløve brændet i en vinkel. Sørg for at kilen (J) og brændefremfører (B) rører ved enderne af brændet.
7. **Betjen med to hænder.** Når det er sikkert at starte, skal du trykke på motorstart- knappen (F) med een hånd. Vent et par sekunder mens motoren starter op og skaber tryk i den hydrauliske pumpe. Når det er sikkert at fortsætte, skal du trykke de to håndtag (C) ned med begge hænder. Brændefremføreren (B) vil presse brændet sammen og skubbe det imod kilen (J), som kløver brændet. Når brændet er kløvet skal du slippe de to håndtag (C), dette vil få brændefremføreren (B) til at trække sig tilbage.

#### **Advarsel:**

Hvis brændet ikke kløves med det samme, må du ikke tvinge det ved at fastholde trykket i mere end et par sekunder. Dette kan skade værktøjet. Det er bedre at prøve på at placere brændet på en anden måde på kløveren eller at sætte brændet væk.

8. **Stabl mens du arbejder.** Dette vil give et mere sikkert arbejdsområde, ved at der ikke bliver rodet, og du vil forhindre faren for at falde eller beskadige strømkablet.
9. **Husk at stramme udluftningsskruen (14), når du er færdig.**

#### **Anbefalet størrelse på brænde**

Størrelsen på brændets diameter er kun vejledende. Et lille stykke brænde kan være svært at kløve, hvis det har knuder og dets fibre er meget stærke. Et større stykke brænde kan kløves, hvis dets fibre er bløde og løse.

Tving aldrig brændekløveren til at kløve meget hårdt træ i mere end 5 sekunder med cylinderen under tryk. Overophedet olie under tryk kan beskadige maskinen. Det er meget vigtigt, at hvis brændekløveren ikke kløver i første forsøg, skal du stoppe maskinen og vende brændeknuden 90 grader. Hvis brændet stadig ikke kan kløves, betyder det, at brændets hårdhed overstiger maskinens evne, og brændet skal afvises, så det ikke beskadiger maskinen.

#### **Anbefalet hydraulisk olie**

Vi anbefaler følgende olie til den hydrauliske cylinder :

Texaco Rando HDZ32

Eller olie med tilsvarende viskositet.

DK

## Opbevaring



Brændekløveren opbevares et tørt sted.

## Vedligeholdelse

### Advarsel:

**Før du udfører vedligeholdelse, er det vigtigt, at du tager stikket ud af stikkontakten.**

### Skift hydraulisk olie.

(Der henvises til anbefalet hydraulisk olie på tidligere sider i betjeningsvejledningen)

(Se reservedelsliste på side 10).

1. Sørg for at brændefremføreren (B) har trukket sig helt tilbage.
2. Skru oliepinden (10) af og fjern den sammen med O-ringen (oliepakningen) (11)
3. Placer en container under brændekløveren, som kan indeholde mindst fire liter olie. Tip derefter maskinen for at tømme olien ned i containeren.
4. Tip brændekløveren den anden vej med oliepåfyldningshullet opad. Brug en ren tragt til at hælde frisk hydraulisk olie i tanken i en mængde som tidligere beskrevet i betjeningsvejledningen. (Vær sikker på kun at bruge ren hydraulisk olie af høj kvalitet, som er lavet specielt til dette formål).
5. Rens oliepinden (10) og sæt den ned i tanken for at sikre, at oliemængden er imellem de to markeringer på oliepinden.
6. Rens oliepinden (10) og O-ringen (oliepakningen) (11) grundigt og sæt det på plads. Vær forsigtig for ikke at beskadige gevindet på dækslet som er af aluminium (15).

### Advarsel:

Sørg for at bortskaffe den snavsede olie på den rigtige måde. Aflever det på din lokale genbrugsstation. Smid det aldrig på jorden og bland det aldrig med affald.

### Genopfyldning af hydraulisk olie

1. Du skal jævnligt tjekke oliemængden. Mængden skal være imellem de to markeringer på oliepinden. Hvis oliemængden er lav, skal du efterfylde det anbefalede olie på maskinen.

### Slibning af kilen

1. Efter lang tids brug og når det er nødvendigt, skal kilen slibes ved hjælp af en fin-tandet fil, fjern forsigtigt eventuelle skaller eller pletter på æggen.

### Hvordan man fjerner brænde der har sat sig fast

1. Udløs begge håndtag, så brændefremføreren (B) trækker sig helt tilbage.
2. Indsæt en trekantet trækile under brændet og få brændefremføreren til at skubbe kilen ind under brændet, der har sat sig fast.
3. Gentag denne proces ved at bruge større og større kiler indtil brændet, der har sat sig fast, er løst.



**Advarsel :**

Du må aldrig slå på brænde, der har sat sig fast, eller forsøge at frigøre brændeknuden med dine egne hænder, når maskinen kører.

- Spørg aldrig andre om hjælp, når du skal frigøre brænde, der har sat sig fast.
- Prøv ikke på at frigøre brændet ved at slå på det med et værktøj. Dette kan beskadige motordækslet (53) eller oliepumpe-dækslet (64) osv.
- Alle beskrevne sikkerhedsregler i ovennævnte kapitel gælder, når man skal udføre ovennævnte proces.

Producenten er ikke ansvarlig for skader på personer, dyr eller genstande som opstår ved forkert brug af maskinen, eller hvis man ikke imødekommer de beskrevne bestemmelser.

**Specifikationer –Brændekløver:**

	<b>Power Split 400 H</b>	<b>Power Split 520 H</b>
Elektrisk motor.....	220 V/50Hz 2.850 o.p.m eller 2 HK (1200 Watt)	220 V/50Hz 2.850 o.p.m eller 2 HK (1500 Watt)
Max kraft.....	4 Ton (8.000 Lbs)	5 Ton (10.000 Lbs)
Brændestørrelse.....	370 mm (L) x (50-250) mm (dia)	520 mm (L) x (50-250) mm (dia)
Stempelvandring.....	30 mm	30 mm
Hydraulisk olie mængde.....	2,6 Liter	3,1 Liter
Dimension.....	765 (L) x 300 (B) x 490 mm (H)	920 (L) x 300 (B) x 490 mm (H)
Vægt.....	39 kg.	46 kg.

**Problemløsning**

Der kan opstå problemer, når man bruger brændekløveren, og der anbefaler vi, at du bruger problemløsningen, der er vist i skemaet. Hvis processen bliver udført af en uautoriseret person gælder garantien ikke, og producenten vil blive frataget alt ansvar for skade på personer, dyr og genstande.

<b>PROBLEM</b>	<b>MULIG ÅRSAG</b>	<b>PROBLEMLØSNING</b>
Brændet kløves ikke	Brændet er ikke placeret korrekt  Brændet overskrider tilladte dimensioner eller brændet er for hårdt for maskinens evner.  Kilen kløver ikke  Olien lækker  Hydraulisk tryk er for lavt	Placer brændet korrekt  Prøv på kløve et lille stykke, eller brug andre midler til at formindske brændets størrelse.  Slib kilen, check efter skaller og pletter. Find lækagen ved at bruge et stykke papir, kontakt din forhandler Kontakt din forhandler
Brændefremføreren kører frem i ryk eller med stærke vibrationer	Luft i kredsløbet	Check oliemængden. Påfyld hvis nødvendigt. Hvis problemet vedvarer skal du kontakte din forhandler
Olien lækker fra cylinderen eller fra udvendige punkter	Lækage i tanken  Oliepakning er slidt	Tjek at udluftningsskruen er blevet strammet før du flytter maskinen (fig. 6) Kontakt din forhandler

DK

## VÆR VENLIG AT LÆSE DET FØLGENDE GRUNDIGT

ALLE REPARATIONER OG UDSKIFTNINGER SKAL UDFØRES AF ET AUT. SERVICEVÆRKSTED OG IKKE AF KØBEREN. KØBEREN PÅTAGER SIG ALLE RISICI OG FARER SOM OPSTÅR VED KØBERENS REPARATIONER, UDSKIFTNINGER OG INSTALLATIONEN AF DISSE.

## Reservedelsliste

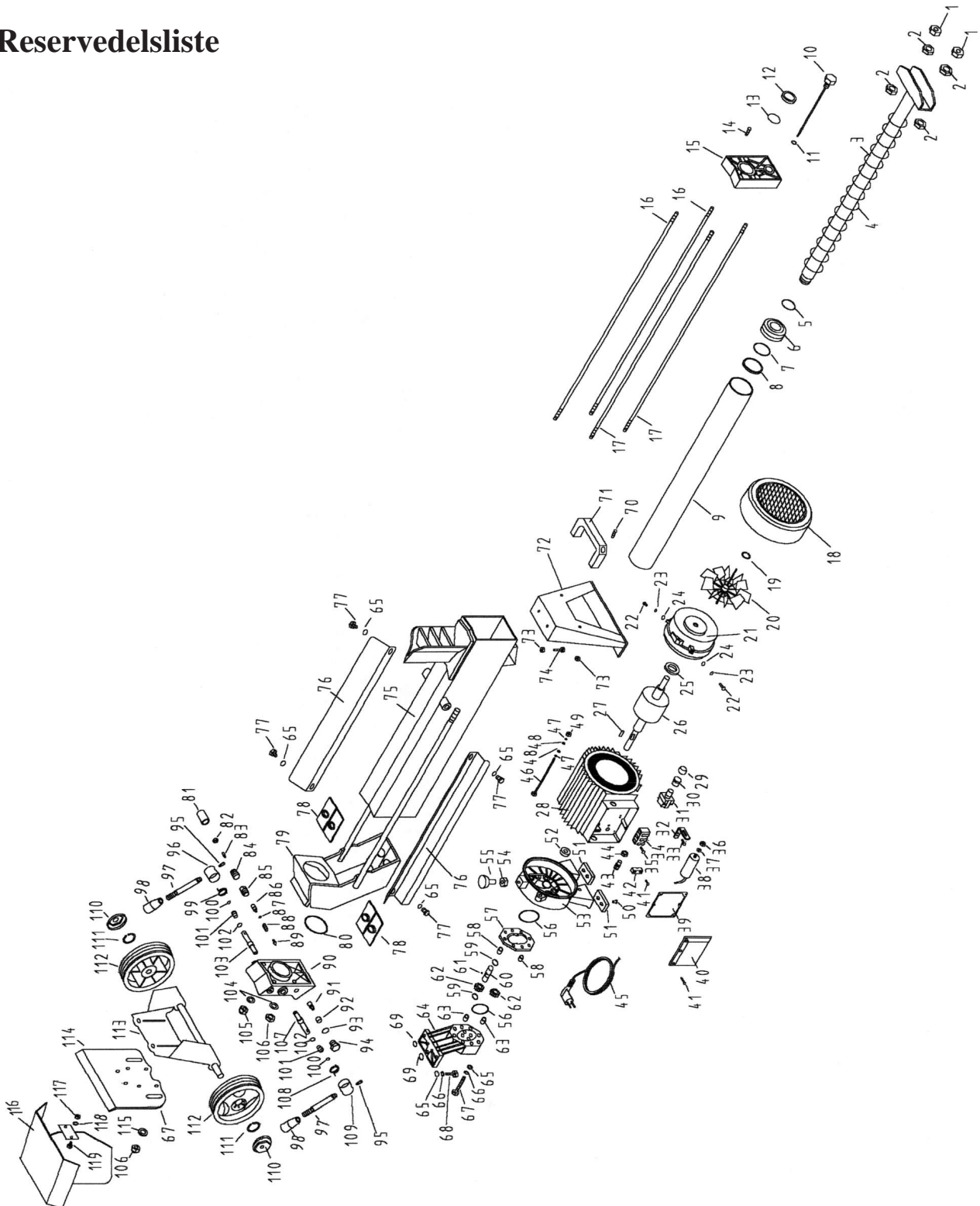

## Reservevedelsliste

Nr.	Beskrivelse		Antal	Nr.	Beskrivelse		Antal
	400H	520H			400H	520H	
B1	Møtrik M14	Møtrik M14	2	B43	Kabelforskruning	Kabelforskruning	1
B2	Møtrik (tynd) M14	Møtrik (tynd) M14	4	B44	Møtrik for kabelforskruning	Møtrik for kabelforskruning	1
B3	Stempelstang	Stempelstang	1	B45	Kabel med stik	Kabel med stik	1
B4	Fjeder	Fjeder	1	B46	Motorbolt M8	Motorbolt M8	3
B5	O-Ring olietætning	O-Ring olietætning	1	B47	Fjederskive 8mm	Fjederskive 8mm	3
B6	Stempel	Stempel	1	B48	Fladskive 8mm	Fladskive 8mm	3
B7	O-Ring olietætning	O-Ring olietætning	1	B49	Møtrik M8	Møtrik M8	3
B8	Stempelring	Stempelring	1	B50	Skrue M6x8	Skrue M6x8	4
B9	Cylinderhus	Cylinderhus	1	B51	Motorfod gummi	Motorfod gummi	2
B10	Oliepind	Oliepind	1	B52	Olietætning	Olietætning	1
B11	O-Ring olietætning	O-Ring olietætning	1	B53	Dæksel for motor front	Dæksel for motor front	1
B12	Teflon tætningsring	Teflon tætningsring	1	B54	Møtrik M8	Møtrik M8	1
B13	O-Ring olietætning	O-Ring olietætning	1	B55	Skrue 8mm	Skrue 8mm	1
B14	Skrue M3x10	Skrue M3x10	1	B56	O-Ring olietætning	O-Ring olietætning	2
B15	Dæksel for oliecylder	Dæksel for oliecylder	1	B57	Mellemstykke	Mellemstykke	1
B16	Bolt	Bolt	2	B58	Rund pind 8x25mm	Rund pind 8x25mm	2
B17	Lang bolt	Lang bolt	2	B59	Låsering	Låsering	2
B18	Dæksel for ventilator	Dæksel for ventilator	1	B60	Gearspindel	Gearspindel	1
B19	Låsering	Låsering	1	B61	Kugle	Kugle	1
B20	Blæserhjul	Blæserhjul	1	B62	Tandhjul	Tandhjul	2
B21	Motordæksel indiv.	Motordæksel indiv.	1	B63	Muffe for oliepumpe	Muffe for oliepumpe	2
B22	Skrue M4x6	Skrue M4x6	3	B64	Dæksel for oliepumpe	Dæksel for oliepumpe	1
B23	Fjederskive	Fjederskive	3	B65	Fladskive 8mm	Fladskive 8mm	13
B24	Fladskive	Fladskive	3	B66	Fjederskive 8mm	Fjederskive 8mm	9
B25	Leje	Leje	1	B67	Bolt M8x55	Bolt M8x55	6
B26	Anker	Anker	1	B68	Bolt M8x30	Bolt M8x30	3
B27	Not	Not	1	B69	O-Ring olietætning	O-Ring olietætning	2
B28	Hus	Hus	1	B70	Skrue M6x20	Skrue M6x20	2
B29	Støvdæksel for kontakt	Støvdæksel for kontakt	1	B71	Håndtag	Håndtag	1
B30	Kontakt	Kontakt	1	B72	Ben	Ben	1
B31	Kontaktsokkel	Kontaktsokkel	1	B73	Møtrik M6	Møtrik M6	4
B32	Kondensatorholder	Kondensatorholder	1	B74	Bolt M6x14	Bolt M6x14	2
B33	Skrue M4x12	Skrue M4x12	2	B75	Stel	Stel	1
B34	Tilslutningspol	Tilslutningspol	1	B76	Glideskinne	Glideskinne	2
B35	Skrue M4x8	Skrue M4x8	2	B77	Bolt M8x10	Bolt M8x10	4
B36	Møtrik M8	Møtrik M8	1	B78	Plastik glideplade	Plastik glideplade	2
B37	Låseskive	Låseskive	1	B79	Brændefremfører	Brændefremfører	1
B38	Kondensator	Kondensator	1	B80	O-Ring olietætning	O-Ring olietætning	1
B39	Gummitætningsring	Gummitætningsring	1	B81	Beskyttelsesdæksel	Beskyttelsesdæksel	1
B40	Dæksel for kondensatorbox	Dæksel for kondensatorbox	1	B82	Møtrik M6	Møtrik M6	1
B41	Skrue	Skrue	8	B83	Skrue M6x18	Skrue M6x18	1
B42	Kabelklemme	Kabelklemme	1	B84	Skrue	Skrue	1

## DK

Nr.	Beskrivelse		Antal	Nr.	Beskrivelse		Antal
	400H	520H			400H	520H	
B85	Møtrik	Møtrik	1	B103	Ventil ( L )	Ventil ( L )	1
B86	Førerstang	Førerstang	1	B104	Kobberskive	Kobberskive	4
B87	O-Ring olietætning	O-Ring olietætning	1	B105	Møtrik	Møtrik	4
B88	Fjeder	Fjeder	1	B106	Møtrik M10	Møtrik M10	2
B89	Ventil	Ventil	1	B107	Ventil (R)	Ventil (R)	1
B90	Dæksel for oliecyllinder	Dæksel for oliecyllinder	1	B108	Fjeder (R)	Fjeder (R)	1
B91	Ventilhus	Ventilhus	1	B109	Sokkel for håndtag (R)	Sokkel for håndtag (R)	1
B92	Skrue for ventilhus	Skrue for ventilhus	1	B110	Støvhætte	Støvhætte	2
B93	O-Ring olietætning	O-Ring olietætning	1	B111	Låseringi	Låsering	2
B94	Låseskrue	Låseskrue	1	B112	Hjul	Hjul	2
B95	Skrue M8x10	Skrue M8x10	1	B113	Stel for hjul	Stel for hjul	1
B96	Sokkel for håndtag (L)	Sokkel for håndtag (L)	1	B114	Støtteplade	Støtteplade	1
B97	Håndtag	Håndtag	1	B115	Fladskive	Fladskive	2
B98	Knob for håndtag	Knob for håndtag	1	B116	Sikkerhedsskærm	Sikkerhedsskærm	1
B99	Fjeder (L)	Fjeder (L)	1	B117	Møtrik	Møtrik	2
B100	O-Ring olietætning	O-Ring olietætning	1	B118	Fladskive	Fladskive	2
B101	Muffe	Muffe	1	B119	Bolt	Bolt	2
B102	O-Ring olietætning	O-Ring olietætning	1				

### Bemærk

Vi påtager os ikke ansvar for evt. trykfejl.

Vi forbeholder os ret til at ændre specifikationer uden forvarsel.

Standard leveringspecifikationer kan kræve, at nogle dele skal samles selv.



### **Texas Andreas Petersen A/S**

Knullen 2 • DK-5260 Odense S • Denmark  
Tlf. 6395 5555 • E-mail: post@texas.dk • www.texas.dk



## Contents

Safety prescriptions .....	13
Electric connections .....	15
Mounting a new machine .....	15
Clothing .....	17
Operation and adjustment possibilities .....	17
Storage .....	19
Maintenance .....	19
Technical specifications .....	20
Trouble shooting .....	20
Spare part list .....	22

We congratulate you with the purchase of your new log splitter. We are convinced that this machine will fully meet your expectations. In order to obtain the maximum gain of your machine you should read this manual very thoroughly. This will spare you many unnecessary hassles. You shall, especially, draw attention to information linked to the following symbol:



## Safety prescriptions

When working with the log splitter the safety prescriptions should be followed carefully. Read the manual through thoroughly before you start your machine. Make sure that you are able to stop the machine and turn off the engine immediately in case of an accident. All instructions regarding safety and maintenance of the log splitters are meant for your own safety.



- A log splitter must not be used for other work than as described in the manual. Use only accessories and original spare parts. Mounting of non-approved parts can lead to increased risk of accident. Any responsibility at accidents or other kinds of damage caused by mounting of unoriginal parts is renounced.
- Before the machine is used, you shall receive instruction from the dealer. The one who operates the machine has the responsibility towards other persons in the working area. Never use the machine when others, particularly children or animals, are close by.
- Minors must not use the machine.
- Always carry ear protection, eye protection and working gloves.
- Never let the machine run unattended. Shut off the power. Never leave the machine until it has come to a complete stop.
- Only lend the machine to persons who are confident with the operation. Always keep the user manual together with the machine.
- Make sure that your hands are kept away from the log and wedges all the time. Never touch the moving parts when the machine is on.

The log splitter must only be operated by persons who are rested and in good shape. If the work is exhausting remember to take breaks on a regular basis. Never use the machine under influence of alcohol, drugs or medication.

- Before start always check that bolts and nuts are fastened.
- Always disconnect the power of the log splitter before performing service or replacing parts.

## GB

- Never try to split logs larger than the recommended log size capacity. Logs must be free from nails or wires which may fly up or damage the machine. The log must be cut square in the end and remove also all branches from the trunk. Always cut the log in direction of its grain. Do not place the log across the splitter it may damage the splitter.
- Never force the log splitter in more than 5 seconds with the the cylinder under pressure when you try to cut excessively hard wood. Overheated oil may damage the machine under pressure. Stop the machine, rotate the log 90 degrees and try again. If the wood still cannot be split it means that the wood\*s hardness exceeds the capacity of the machine and it must be rejected in order not to damage the log splitter.

### Special warning when using this log splitter

Using this powerful tool may create special hazards.  
Take particular care to safeguard yourself and those around you.

**Hydraulic systems.** Never operate this tool if there is a hazard presented by hydraulic fluid. Before using the log splitter, check for hydraulic leaks. Be sure that the tool and your work area is clean and free of oil spills. Hydraulic fluid can create hazards causing you to slip and fall, your hands to slip while using the machine or cause a fire hazard.

**Electrical safety.** Never operate this tool if there is an electrical hazard. Never operate a log splitter in wet conditions. Never operate this tool with an improper electrical cord or extension cord. Never operate this tool unless you are able to plug it into a properly grounded outlet which supplies power as stated on the type tag.

**Physical hazards.** Log splitting creates special physical hazards. Never operate this tool unless you are wearing proper safety gloves, hard-toed shoes and approved eye protection etc. Watch out for splitters in order to avoid puncture, injury and jamming the tool. Never try to split logs which are too large or small to fit properly into the tool. Never attempt to split logs containing nails, wires or other debris. Clean up as you work, accumulated split wood and wood chips can create a hazardous work environment. Never continue to work in a cluttered work area which may make you slip, trap or fall. Keep onlookers away from the tool and never allow unauthorized persons to operate this tool.

NOTICE. No list of warning can include everything. The operator must use common sense and operate the log splitter in a safe manner.

**Warning :** As with all machinery, there are certain hazards involved with the operation and use. Exercising respect and caution will lessen the risk of personal injury considerably. However, if normal safety precautions are overlooked or ignored it might result in personal injury to the operator or damage of property.

## Electric connections

Connect the main lead to a standard electrical outlet, which equals the specification listed on the type tag/name plate.

### **WARNING! THIS APPLIANCE MUST HAVE A GROUND CONNECTION**

IMPORTANT: The wires in the main lead are colored in accordance with the following code (the codes can vary from country to country).

Green / yellow - earth

Blue - neutral

Brown - live

As the colors of the flexible cord of this appliance may not correspond with the colored markings identifying the terminals in your outlet, proceed as follows:

Connect the green / yellow cord to the terminal marked with the letter \*\*or earth symbol or the color green or green / yellow.

Connect the brown cord to the terminal marked with the letter \*\*or the color red.

Connect the blue cord to the terminal marked with the letter \*\*or the color black.

### **Extension leads**

If an extension cable is to be used, it is recommended that water proof cables are used and that the connector is kept well clear of any water.

Since the cable will produce a voltage drop, that will prevent the engine from supplying full power and reduce the machine\* function, it is essential that the conductors in the cable conform the following specifications.

0-20 meters - diameter of conductor - 1,5 mm<sup>2</sup>.

### **Never use extension cables which are more than 20 meters long**

If any doubts please consult a qualified electrician. Do not attempt any electrical repairs yourself.

### **Mounting:**

Remove all components from the packing case, make sure each log splitter is packed in one carton and place the components neatly so that they may be identified and checked for any possible damage during transit. Should any component be found damaged, please contact your Texas dealer immediately.

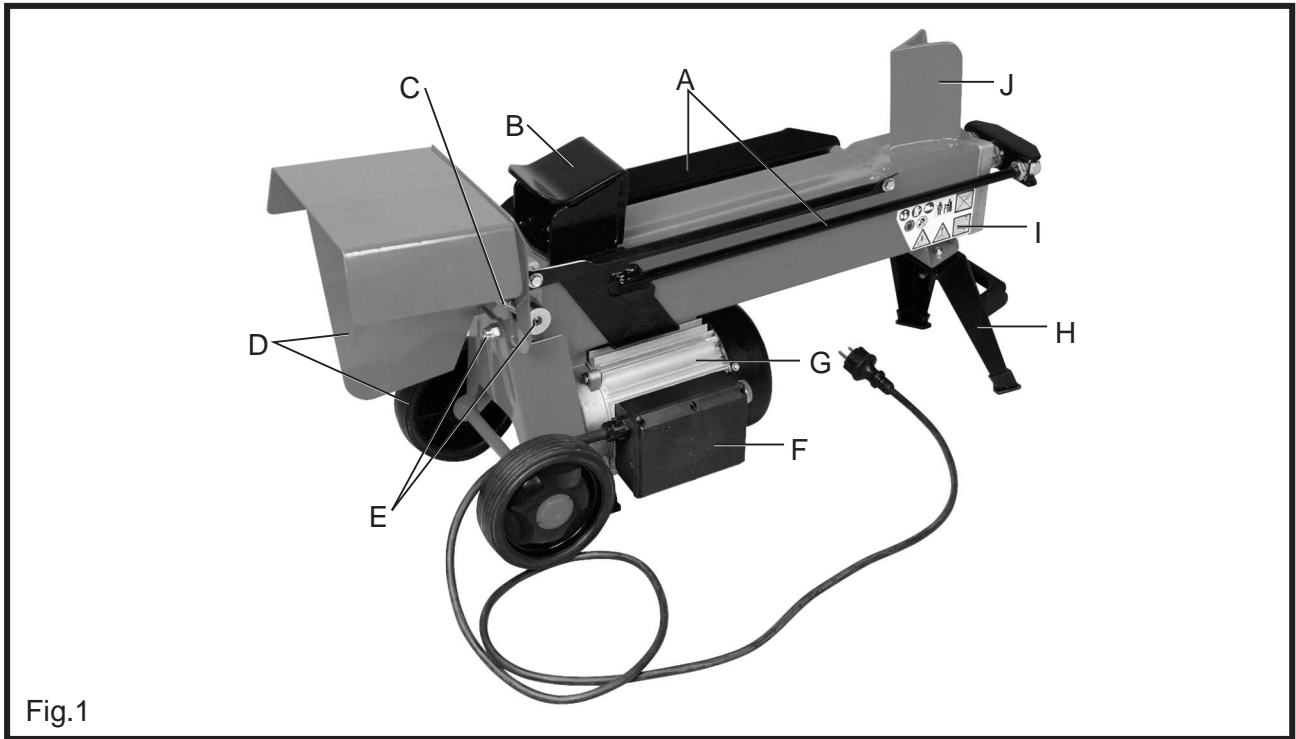

**Fig. 1 Display of main components**

Check all components with reference to the following list

- A: Log guiding plates
- B: Log pusher
- C: Operation handle
- D: Wheels and shield
- E: Oil pump
- F: Motor start switch
- G: Motor
- H: Supporting legs
- I: Main frame
- J: Wedge

**Wheels and leg assembly**

Unpack the log splitter carefully with the assistance of another person, rest it on the polyfoam block (packed together with the machine in a box) on a supported surface. (see Fig. 2)

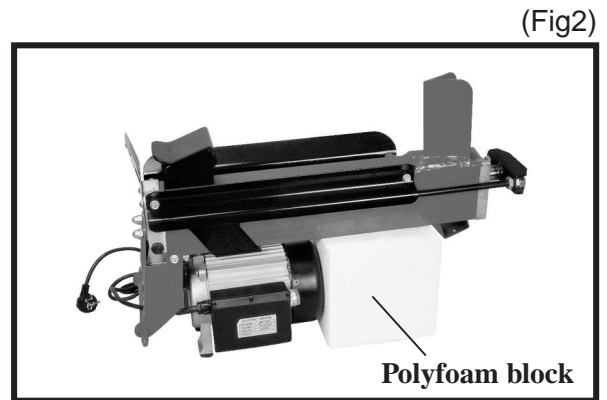

Place the main frame on the polyfoam block and fix the supporting leg(72) with two bolts (74) and two nuts (73) and tighten it securely (see Fig. 3)

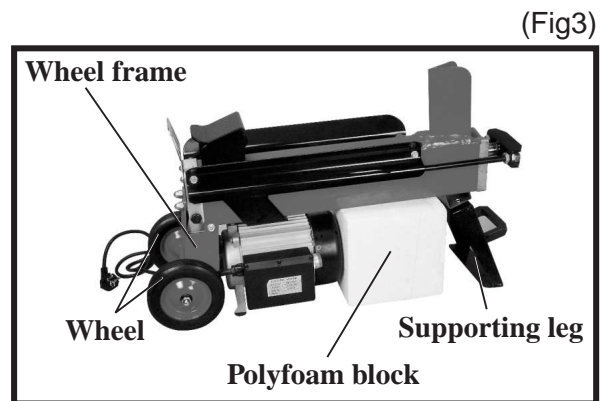

With the main frame supported by the polyfoam block and fixed with the supporting leg you fix the two wheels (112) on the axle of the wheel frame (113) with the axle circlips (111). Afterwards you cover it with the wheel axle covers (110).

Please ensure that the wheels are fixed in a balanced position and are able to rotate smoothly (see Fig. 3)



(Fig4)

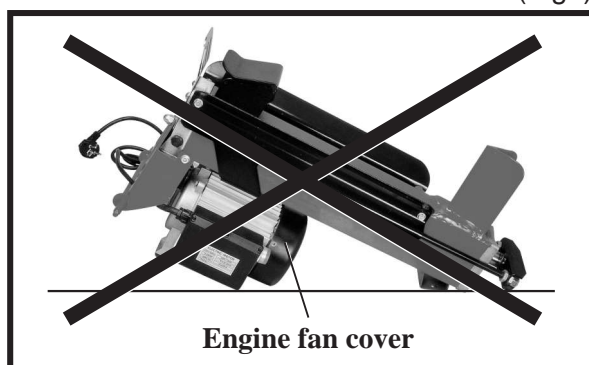

If you by accident place the log splitter as described in Fig 4, the engine fan cover (18) may leave its housing and interfere with the cooling fan. This will produce a machinery noise while working.

In order to avoid this, remove the fan cover from its housing (pull it) and re-position it properly.

(Fig5)

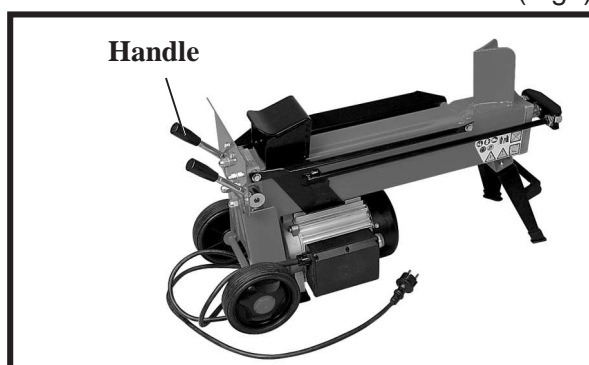

### Handle assembly

Locate the handle (97/98) in the box and screw it inside the fixing hole on the handle base (96), and tighten. (See Fig.5). Place the safety shield on the plate (114) with 2 bolts (119) 2 discs (118) and 2 nuts (117), and tighten securely.

Now the log splitter is ready for use.

### Clothing:



When working with the machine please wear tight clothing, gloves, ear protection and boots with non-skid soles.



### Operation and adjustment possibilities:

Please refer to Figure 1 when you follow these instructions.

1. **Plan your work site.** Work safely and save efforts by planning your work before hand. Place the logs where they can be easily reached. Choose a site where you can stack the split wood or load it onto a nearby truck or other carrier.
2. **Prepare the logs for splitting.** This log splitter splits wood in the length of 520 mm and a diameter of 50-250 mm. When you split larger pieces do not split logs longer than the shown size. Never attempt to split fresh green logs. Dry logs are a lot easier to split and will not jam as frequently as green logs would.
3. **Route the power cord.** Locate an appropriate power outlet, and secure an adequate extension cord if necessary. Route the cord from the splitter to the power source in a route that safeguards the cord and ensures that the cord will not become damaged or wet during the work session.
4. **Place the splitter securely.** Please ensure that the splitter is placed firmly on a level and supported surface in a height of 60-75 cm, free from any objects to prevent movement of the operator. Never operate this splitter on the ground, as you will risk it becoming damaged by bits and pieces, it is also uncomfortable to work in this position. It is recommended to use a permanent stand for the log splitter. If necessary you can block the wheels with wedges in order to prevent them from moving.

GB

(Fig6)

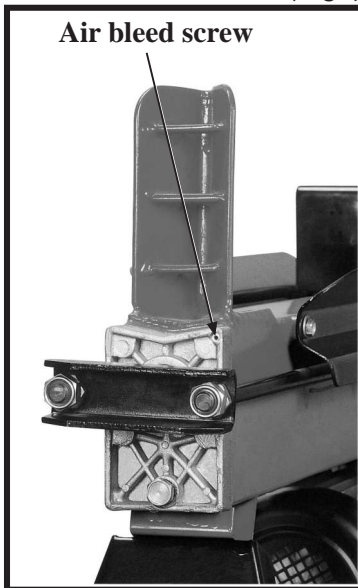

5. **Open the air bleed.** (see fig. 6) Loosen the bleed screws (14) by turning 3-4 times every time you use the log splitter. Retighten this screw when you are finished.
6. **Where to place the log on the splitter.** Place the log onto the splitter, lengthwise and lying flat on the main frame (I). The log shall lie flat on the splitter and shall be placed onto the log guiding plates (A). Never attempt to split the log at an angle. Be sure that the wedge (J) and log pusher (B) touch the end log squarely on the ends.
7. **Two hand operation.** When it is safe to start, press the engine start switch (F) with one hand. Wait a few seconds while the engine spins up and creates a pressure in the hydraulic pump. When it is safe to proceed you press the handle (C) with both hands. The log pusher (B) will compress the log and push it against the wedge (J), which splits the logs. When the logs have been split you shall release both the engine start switch (F) and the handle (C), this will allow the log pusher (B) to withdraw.

### Warning

**If the log does not split immediately, do not force it by maintaining the thrust for more than a few seconds. This can damage the tool. It is better to try repositioning the log on the splitter or setting the log aside.**

8. **Stack as you are working.** This will provide a safer working area, by keeping it uncluttered you avoid the danger of tripping or damaging the machine.
9. Remember to tighten the bleed screw (14), when you have finished splitting.

### Recommended size of wood to be split

The diameter of the log is only indicative. A small piece of wood can be difficult to split if it has knots or if its fibres are very tough. A larger piece of wood can be split if its fibres are smooth and loose.

Never force the log splitter to split more than 5 seconds with the cylinder under pressure in order to split excessively hard wood. Overheated oil under pressure may damage the machine. It is very important that if the log splitter does not split in the first attempt, please stop the machine and rotate the log 90 degrees. If the wood still cannot be split, it means that the hardness of the wood exceeds the capacity of the machine and it must be rejected in order not to damage the log splitter

### Recommended hydraulic oil

We recommend the following oil for the hydraulic cylinder :

Texaco Rando HDZ32

Or oil with corresponding viscosity.



## Storage

Store the log splitter in a dry area.

## Maintenance

### Warning:

**Before performing any maintenance, unplug the tool from the power source**

### Changing the hydraulic oil

(Please see previous pages for recommended hydraulic oil.)

(See spare part list on page 21)

1. Ensure that the log pusher (B) is fully withdrawn.
2. Unscrew the dip stick (10) and remove it completely together with the O-ring oil seal (11)
3. Place a container under the log splitter that can hold at least 4 Litre of oil. Afterwards tip the machine in order to empty the oil into the container.
4. Tilt the log splitter the other way, with the oil fill/drain port up. By using a clean funnel you shall fill with a suitable quantity of fresh hydraulic oil. Be sure to use only clean and high quality hydraulic oil specifically made for this purpose.
5. Clean the dip stick (10) and insert it in the fuel tank in order to make sure that the oil level is between the two marks on the dip stick.
6. Clean the dip stick (10) and O ring (11) thoroughly and reinstall. Be careful not to damage the threads of the aluminium oil cover (15).

### Warning:

**Be sure to dispose the dirty oil properly. Bring it to your local waste oil recycling centre. Never dump it on the ground or mix it with trash.**

### Refilling of hydraulic oil

Please inspect the oil level periodically. The level must be in between the two markings on the dip stick. If the oil level is too low, you shall refill by using a recommended oil.

### Sharpening the wedge

After long periods of operation and when it is required, you must sharpen the wedge by using a fine-toothed file and carefully remove any burrs or flat spots on the wedge.

### How to free jammed logs

1. Release both handles, so that the log pusher (B) will fully withdraw.
2. Insert a triangular wedge of wood under the log and activate the log pusher in order to push the wedge under the log which is stuck.
3. Repeat this process by using progressively larger wedges, until the jammed log is freed.

## GB

### Warning :

**You must never hammer on the jammed log, or place your hands near the log when you attempt to free it.**

- Never ask another person for assistance when you are freeing a jammed log.
- Do not try to free the log by hitting it with a tool and keeping the foot blocked, this could cause breakage of the engine cover (53) or the oil pump cover (64) etc.
- All the safety rules described in the chapter above apply when carrying out the operations as described above.

The manufacturer is not responsible in any way for injury of persons or animals, or for damage to objects caused by improper use of the machine or failure to comply with the described regulations.

## Specifications – Log Splitter:

	Power Split 400 H	Power Split 520 H
Electric motor.....	220 V/50Hz 2.850 r.p.m or 2 HP (1200 Watt)	220 V/50Hz 2.850 r.p.m or 2 HP (1500 Watt)
Max power.....	4 Ton (8.000 Lbs)	5 Ton (10.000 Lbs)
Wood size.....	370 mm (L) x (50-250) mm (dia)	520 mm (L) x (50-250) mm (dia)
Movement of piston.....	30 mm	30 mm
Hydraulic oil amount.....	2,6 Ltr	3,1 Ltr
Dimension.....	765 (L) x 300 (B) x 490 mm (H)	920 (L) x 300 (B) x 490 mm (H)
Weight.....	39 kg.	46 kg.

### Trouble shooting

Problems may arise when you use the log splitter, in case of any problems we recommend that you read the trouble shooting part. If the process is carried out by an unauthorized person the warranty will not be valid and the manufacturer will not be responsible for any damages on persons, animals or objects.

PROBLEM	POSSIBLE CAUSE	SOLUTION
The log will not be split.	The log has been placed incorrectly. The log exceeds the approved dimensions or the log is too hard for the logs ability. The wedge does not split.  The oil leaks.  The hydraulic pressure is too low.	Place the log correctly.  Split a smaller piece or use other remedies to reduce the size of the log. Sharpen the wedge and inspect for burrs and nicks. Locate the leakage by using a piece of paper, contact your dealer. Contact your dealer.
The log pusher advances jerkily or with strong vibrations.	Air in the circuit.	Inspect the oil level. Fill up if necessary. If the problem continues, contact your dealer.
Oil leaks from the ram or from other external points.	Leakage in the tank.  The oil seal is worn.	Check that the bleed screw has been tightened before moving the machine(fig. 6). Contact your dealer.

# PLEASE READ THE FOLLOWING CAREFULLY

ALL REPAIRS AND REPLACEMENTS MUST BE CARRIED OUT BY AN AUTHORIZED DEALER AND NOT BY THE PURCHASER. THE PURCHASER ASSUMES ALL RISKS AND LIABILITIES ARISING OUT OF HIS OR HER REPAIRS TO THE ORIGINAL PRODUCT OR REPLACEMENT OF PARTS THERETO OR INSTALLATION OF THESE.

## Spare part list

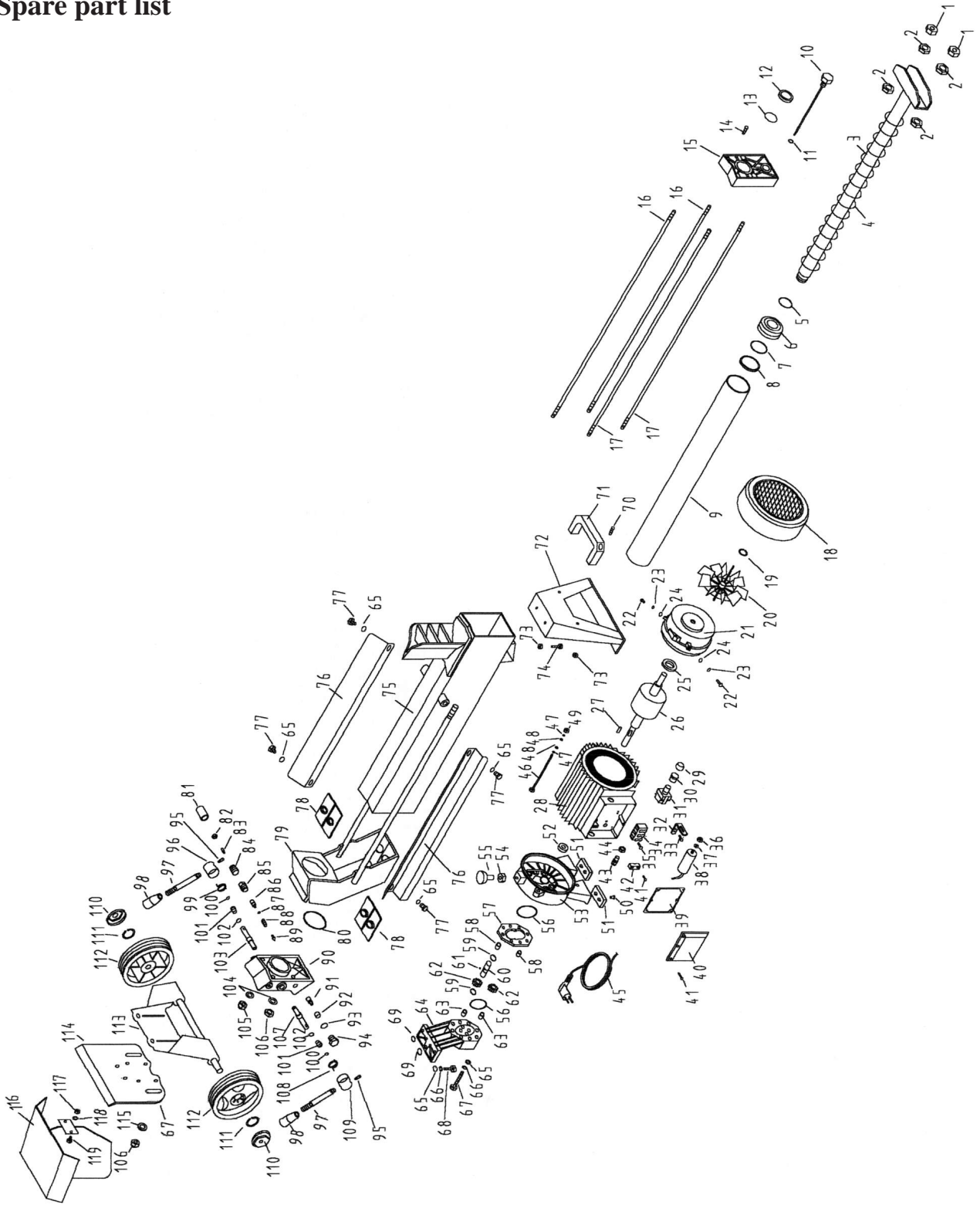

**GB****Reservedeliste**

No.	Description		Amount	No.	Description		Amount
	400H	520H			400H	520H	
B1	Hex nut M14	Hex nut M14	2	B43	Wire clamp bushing	Wire clamp bushing	1
B2	Hex nut (thin) M14	Hex nut (thin) M14	4	B44	Wire clamp nut	Wire clamp nut	1
B3	Piston Ram	Piston Ram	1	B45	Cable with plug	Cable with plug	1
B4	Spring	Spring	1	B46	Engine bolt M8	Engine bolt M8	3
B5	O-Ring oil seal	O-Ring oil seal	1	B47	Spring washer 8mm	Spring washer 8mm	3
B6	Piston	Piston	1	B48	Flat washer 8mm	Flat washer 8mm	3
B7	O-Ring oil seal	O-Ring oil seal	1	B49	Nut M8	Nut M8	3
B8	Square piston ring	Square piston ring	1	B50	Cross head screw M6x8	Cross head screw M6x8	4
B9	Cylinder body	Cylinder body	1	B51	Engine rubber foot	Engine rubber foot	2
B10	Dip stick	Dip stick	1	B52	Oil seal	Oil seal	1
B11	O-Ring oil seal	O-Ring oil seal	1	B53	Engine cover - front	Engine cover - front	1
B12	Teflon seal ring	Teflon seal ring	1	B54	Nut M8	Nut M8	1
B13	O-Ring oil seal	O-Ring oil seal	1	B55	Screw 8mm	Screw 8mm	1
B14	Bleed screw M3x10	Bleed screw M3x10	1	B56	O-Ring oil seal	O-Ring oil seal	2
B15	Oil cylinder cover end	Oil cylinder cover end	1	B57	Gear housing	Gear housing	1
B16	Two head bolt	Two head bolt	2	B58	Round pin 8x25mm	Round pin 8x25mm	2
B17	Long two head bolt	Long two head bolt	2	B59	Spindle circlip	Spindle circlip	2
B18	Engine fan cover	Engine fan cover	1	B60	Gear spindel	Gear spindel	1
B19	Spindle circlip	Spindle circlip	1	B61	Rolling ball	Rolling ball	1
B20	Flying fanl	Flying fanl	1	B62	Gear	Gear	2
B21	Engine cover - inner	Engine cover - inner	1	B63	Oil pump sleeve	Oil pump sleeve	2
B22	Cross head screw M4x6	Cross head screw M4x6	3	B64	Oil pump cover	Oil pump cover	1
B23	Spring washer	Spring washer	3	B65	Flat washer 8mm	Flat washer 8mm	13
B24	Flat washer	Flat washer	3	B66	Spring washer 8mm	Spring washer 8mm	9
B25	Bearing	Bearing	1	B67	Bolt M8x55	Bolt M8x55	6
B26	Rotator	Rotator	1	B68	Bolt M8x30	Bolt M8x30	3
B27	Rolling needle	Rolling needle	1	B69	O-Ring oil seal	O-Ring oil seal	2
B28	Stator	Stator	1	B70	CR head screw M6x20	CR head screw M6x20	2
B29	Switch anti-dust cover	Switch anti-dust cover	1	B71	Carry handle	Carry handle	1
B30	Switch	Switch	1	B72	Supporting leg	Supporting leg	1
B31	Switch base	Switch base	1	B73	Nut M6	Nut M6	4
B32	Capacitor support	Capacitor support	1	B74	Bolt M6x14	Bolt M6x14	2
B33	Crosshead screw M4x12	Crosshead screw M4x12	2	B75	Main frame	Main frame	1
B34	Connection pole	Connection pole	1	B76	Log guiding plate	Log guiding plate	2
B35	Cross head screw M4x8	Cross head screw M4x8	2	B77	Bolt M8x10	Bolt M8x10	4
B36	Nut M8	Nut M8	1	B78	Plastic sleeve plate	Plastic sleeve plate	2
B37	Locking washer	Locking washer	1	B79	Log pusher assembly	Log pusher assembly	1
B38	Capacitor	Capacitor	1	B80	O-Ring oil seal	O-Ring oil seal	1
B39	Anti dust rubber seal	Anti dust rubber seal	1	B81	Protection cover	Protection cover	1
B40	Capacitor box cover	Capacitor box cover	1	B82	Nut M6	Nut M6	1
B41	Cross head screw	Cross head screw	8	B83	Fixing screw M6x18	Fixing screw M6x18	1
B42	Wire clamp	Wire clamp	1	B84	Fluid screw	Fluid screw	1

No.	Description		Amount	No.	Description		Amount
	400H	520H			400H	520H	
B85	Fluid Nut	Fluid Nut	1	B103	Rotate valve cylinder (L)	Rotate valve cylinder (L)	1
B86	Guiding rod	Guiding rod	1	B104	Copper washer	Copper washer	4
B87	O-Ring oil seal	O-Ring oil seal	1	B105	Nut cover assembly	Nut cover assembly	4
B88	Spring	Spring	1	B106	Nut M10	Nut M10	2
B89	Fluid valve cylinder	Fluid valve cylinder	1	B107	Valve sleeve (R)	Valve sleeve (R)	1
B90	Oil cylinder cover-front	Oil cylinder cover-front	1	B108	Valve sleeve screw lock (R)	Valve sleeve screw lock (R)	1
B91	Valve housing	Valve housing	1	B109	Screw lock (R)	Screw lock (R)	1
B92	Valve housing screw	Valve housing screw	1	B110	Wheel axle cover	Wheel axle cover	2
B93	O-Ring oil seal	O-Ring oil seal	1	B111	Axle circlip	Axle circlip	2
B94	Screw lock	Screw lock	1	B112	Rubber wheel	Rubber wheel	2
B95	Fixing screw M8x10	Fixing screw M8x10	1	B113	Wheel frame	Wheel frame	1
B96	Handle base (L)	Handle base (L)	1	B114	Supporting plate	Supporting plate	1
B97	Handle bar	Handle bar	1	B115	Flat washer	Flat washer	2
B98	Handle knob	Handle knob	1	B116	Handle protection guard	Handle protection guard	1
B99	Spring (L)	Spring (L)	1	B117	Hex nut	Hex nut	2
B100	O-Ring oil seal	O-Ring oil seal	1	B118	Flat washer	Flat washer	2
B101	Nut sleeve	Nut sleeve	1	B119	Bolt	Bolt	2
B102	O-Ring oil seal	O-Ring oil seal	1				

Note

Responsibility can not be accepted for any translation or printing errors.

We reserve the right to change specification without prior notification

Standard delivery specification may require partial self assembly.



**Texas Andreas Petersen A/S**

Knullen 2 • DK-5260 Odense S • Denmark

Tlf. +45 6395 5555 • E-mail: [export@texas.dk](mailto:export@texas.dk) • [www.texas.dk](http://www.texas.dk)